

### Гарантийные обязательства

Изготовитель гарантирует соответствие изделия требованиям нормативных документов ГОСТ 16371-2014 и соблюдение транспортировки и хранения. Гарантия не распространяется на мебель, имеющие механические повреждения (царапины, потертости и т.п.) возникшие при транспортировке, в процессе сборки и эксплуатации, имеющие утолщение щитков от влаги (разбухание) возникшие от неправильного ухода.

В случае приобретения уцененной мебели претензия по качеству и внешнему виду не принимаются.

Срок службы изделия – 7 лет;

Срок гарантии – 1 год со дня продажи набора.

Во избежание перекосов и повреждений, а также загрязнения мебели, сборку производить на ровном полу, покрытым тканью или бумагой. Необходимо соблюдать осторожность, чтобы не повредить поверхность деталей. В сборке сложных и больших изделий желательно участие двух человек. Перед началом сборки необходимо определить расположение деталей в изделии в соответствии со схемами сборки и инструкцией. Производитель оставляет за собой право вносить изменения в конструкцию, не изменяющую внешний вид и дизайн изделия без предварительного уведомления.

ДАТА ВЫПУСКА «\_\_»\_\_\_\_\_ 201 Г.

ШТАМП СКК

ДАТА ПРОДАЖИ «\_\_»\_\_\_\_\_ 201 Г.

ШТАМП МАГАЗИНА



## ПАСПОРТ

**Система модулей для кухни**  
**ШВУ/ШВУС 550x550-920, ШВУ/ШВУС 600x600-920**

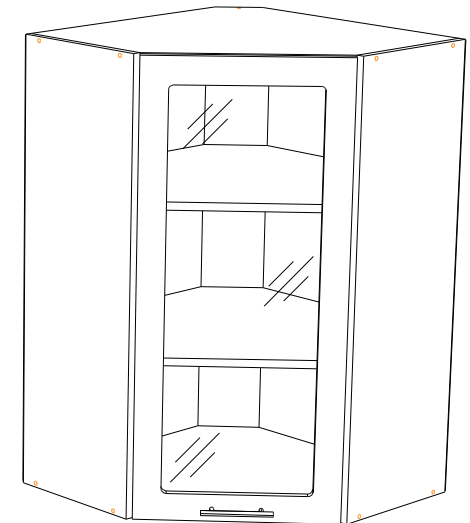
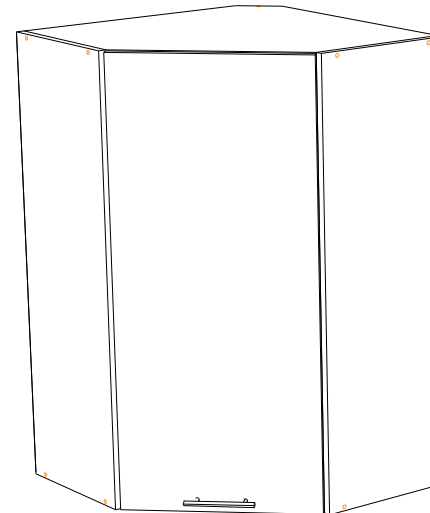

**Произведено ООО «Стендмебель»**  
**440028 Россия г. Пенза, ул. Германа Титова, д. 5**  
**e-mail: stendmebel@mail.ru www.stendmebel.ru**  
**тел. 8 (8412) 99-02-52, 99-02-53**

### Уважаемый покупатель!

В целях сохранности наша мебель поставляется в разобранном виде. Напоминаем, что в стоимость изделия услуга сборки не включена. Если Вы предпочли собрать мебель самостоятельно, надеемся, что процесс сборки доставит Вам удовольствие и не займет много времени.

При покупке мебели настоятельно рекомендуем убедиться в наличии всех деталей, сверяясь с комплектовочной ведомостью, т.к. после сборки изделия претензия по количеству и качеству сборочных единиц не принимаются.

Во избежание недоразумений, просим внимательно следовать алгоритму сборки изделия.

### **Рекомендации по сборке.**

Перед началом сборки и дальнейшей эксплуатации внимательно ознакомьтесь с настоящим руководством и следуйте его рекомендациям.

Для Вашего удобства рекомендуем собирать мебель вдвоем, на ровной поверхности, соблюдая последовательность согласно представленной схеме.

### **Правила пользования и эксплуатации изделия**

Уважаемый покупатель, срок эксплуатации мебели напрямую зависит от Вашего бережного отношения к ней:

- Не допускайте попадания воды на изделие во избежание разбухания поверхностей. В случае контакта с водой, насухо протрите поверхность мягкой тканью.
- Не ударяйте поверхность острыми, тяжелыми или твердыми предметами.
- Не ставьте на поверхность раскаленные предмет
- При чистке, во избежание повреждений, не используйте щетки, жесткие ткани, зернистые порошки. Для ухода за мебелью используйте специальные средства, предназначенные для мебели.
- Не допускайте попадания на поверхность веществ, таких как растворители, бензин, обезжиривающие средства и т.п.
- Периодически, в случае ослабления резьбовых соединений, необходима их подтяжка.
- Если у Вас возникает желание самостоятельно модифицировать изделие, помните, что в этом случае наша гарантия на товар распространяться не будет.
- Несоблюдение каких-либо из вышеуказанных условий, повышение возникновение недостатков мебели, являются основанием утраты права на гарантийное обслуживание.

### **Габаритные размеры:**

Высота (мм): -      Глубина(мм): -      Ширина(мм): -

### **Комплектация фурнитурой**

Обозначение	Наименование	Кол-во	Ед.изм.
	Петля угловая 45	2	шт
	Ручка 96 мм	1	шт
	Евроключ	1	шт.
	Евровинт	10	шт.
	Полкодержатель	10	шт.
	Навес плоский	4	шт.
	Шуруп 3,5x16	8	шт.
	Шуруп 3,5x32	8	шт.
	Межсекционная стяжка 5/32	1	шт.
	Гвоздь	50	шт.
	Заглушка евровинт	10	шт.
<b>ШВУС 550x550/ШВУС 600x600</b>			
	Кляймер	8	шт.
	Шуруп 3x16 (цинк)	8	шт.

### ***ВНИМАНИЕ***

#### *Правило установки ручки*

- 1. Положить фасад на ровную, твердую поверхность лицевой стороной вниз. (Предварительно необходимо поверхность очистить от пыли и грязи, постелить картон).*
- 2. Под место где будет производиться сверление технологических отверстий, необходимо также подложить брусок дерева.*
- 3. Выполнить сверление отверстий сверлом диаметром 5 мм по наметкам на внутренней стороне фасада.*

**УБЕДИТЕСЬ ЧТО ВЫ ВЫБРАЛИ ПРАВИЛЬНОЕ ПОЛОЖЕНИЕ РУЧКИ НА ФАСАДЕ. СВЕРЛИТЬ ФАСАД ПОД РУЧКИ НАВЕСУ КАТЕГОРИЧЕСКИ ЗАПРЕЩЕНО.**

**Качество мебели зависит от качества сборки.  
Рекомендуем доверять сборку специалистам.**



Схема установка стекол для модулей ШВУС.



Поз.	Наименование	Длина	Ширина	Кол-во
<b>ШВУ/ШВУС 550x550-920</b>				
1	Бок	920	298	2
4	Планка	888	132	1
2	Вязка_скос	534	534	2
3	Полка_скос	534	534	2
5	ЛДВП	916	475	2
6	Створка	916	333	1
<b>ШВУ/ШВУС 600x600-920</b>				
1	Бок	920	298	2
4	Планка	888	132	1
2	Вязка_скос	584	584	2
3	Полка_скос	584	584	2
5	ЛДВП	916	525	2
6	Створка	916	404	1
<b>Размеры стекла</b>				
7	<b>ШВУС 550x550</b>	<b>820</b>	<b>240</b>	<b>1</b>
7	<b>ШВУС 600x600</b>	<b>820</b>	<b>310</b>	<b>1</b>

**ВНИМАНИЕ**

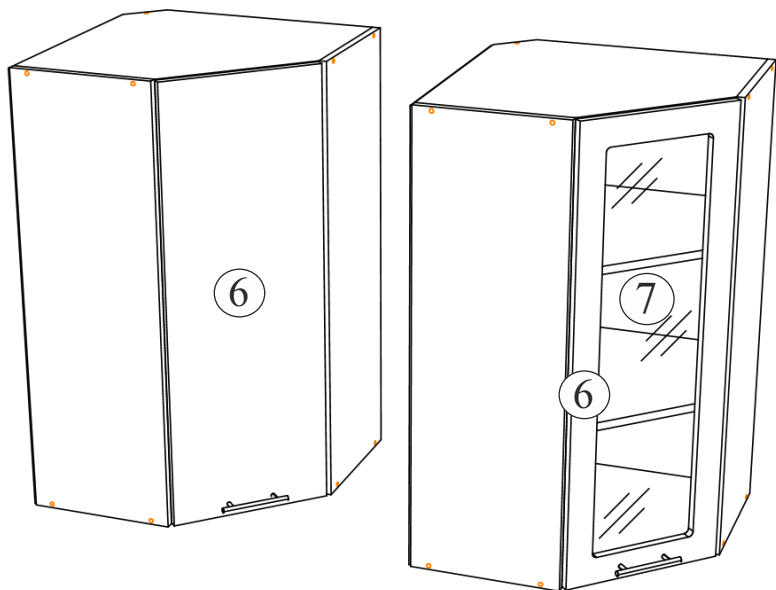
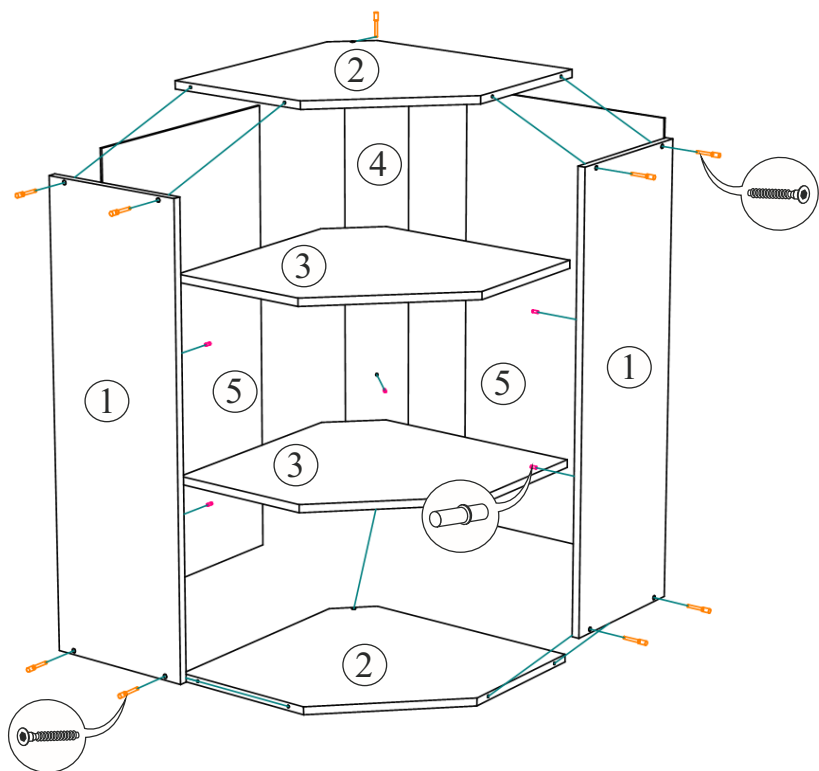
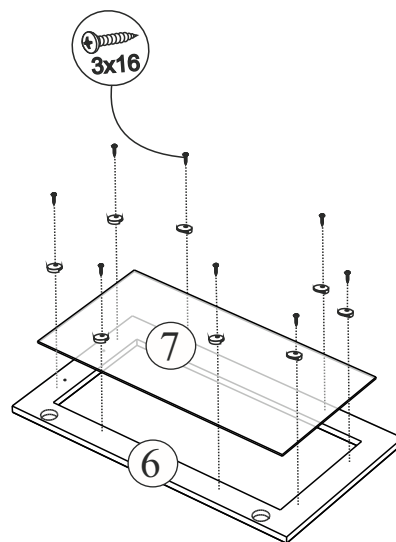
Навес плоский прикручивают к задней стороне модуля, после окончания сборки. Навесы необходимо прикрутить с помощью шурупа 3,5x32 к верхней стороне боковины изделия. Навес плоский необходим для монтажа модуля к стене.